

עצם ההצלחה להגיע לחגוג 80 שנות חיים יש בה מן הגבורה. אולם, כאשר מדובר על דורו של מִנְשֵׁה אִישׁ-הָאֱלֹהִים, ניתן להתייחס אל ממד הזמן כאל ממוצע מתועד:

1. וּמְעוֹלָם עַד-עוֹלָם אֲתָה אֵל...
2. כִּי אֶלְף שָׁנִים בְּעֵינֶיךָ--כִּיּוֹם אֶתְמוֹל כִּי יַעֲבֹר וְאֶשְׂמוֹרָה בְּלִילָה...
3. זָרְמַתְּם שָׁנָה יְהִיוּ...
4. מִי-שָׁנוּתִינוּ בָּהֶם שְׁבַעִים שָׁנָה...
5. וְאִם בְּגִבּוֹרֵת שְׂמוֹנִים שָׁנָה--...
6. כִּי-גַז חִישׁ וַיִּנְעָפָה...

ואולי נמדוד גבורה במנהגו של גבר: אם בשנת 80 לחייו לקח נערה צעירה לאישה והביא עמה בן זכר לעולמו.

ואולי נדמה לזה המתועד = (מלכים א' א' 3-4) = וַיִּמְצְאוּ אֶת-אַבְיִשָׁג הַשּׁוֹנְמִית וַיָּבֵאוּ אֹתָהּ לַמֶּלֶךְ... וְהַמֶּלֶךְ לֹא יָדָעָה... ואמנם = (קהלת ד' 9) = טוֹבִים הַשְּׁנִים מִן-הָאֶחָד...

להלן מצג לייחס ממוצע גבורות = (רות ד' 18-22) = משנת 1913 לפנה"ס = וְאֵלֶּה תּוֹלְדוֹת פְּרָךְ:

הולדת חצרון	=	בגבורתו = פְּרָךְ הוֹלִיד אֶת-חֲצָרוֹן
הולדת רם	=	בגבורתו = וְחֲצָרוֹן הוֹלִיד אֶת-רָם
הולדת עמינדב	=	בגבורתו = וְרָם הוֹלִיד אֶת-עַמִּינַדָּב
הולדת נחשון	=	בגבורתו = וְעַמִּינַדָּב הוֹלִיד אֶת-נַחֲשׁוֹן
הולדת שלמון	=	בגבורתו = וְנַחֲשׁוֹן הוֹלִיד אֶת-שְׁלֹמֹה
הולדת בועז	=	בגבורתו = וְשְׁלֹמֹן הוֹלִיד אֶת-בְּעוֹז
הולדת עובד	=	בגבורתו = וְבְעוֹז הוֹלִיד אֶת-עוֹבֵד
הולדת ישי	=	בגבורתו = וְעוֹבֵד הוֹלִיד אֶת-יֹשִׁי
הולדת דוד	=	800 שנה = וַיִּשִׂי הוֹלִיד אֶת-דָּוִד... = בשנת 1113 לפנה"ס

וְחַיֵּט הַזְּמַן 440 שָׁנָה = בְּשׁוֹשֶׁלֶת אָדָם:

גן-בְּעֵדָן = בריאת אדם מאריך ימים	=	0000
הולדת יוסף = הופעת השביט האלי י"ג בחודש אדר	=	2200 שנה +
יהודה בן 64 שנה עלה תְּמַנְתָּה = יוסף בן 53 שנה = הולדת פרץ	=	1966 לפנה"ס = שנת 1966 לפנה"ס = כוכב יַעֲקֹב
הכתרת פרעה אמנחותפ' I	=	1949 לפנה"ס = שנת 1949 לפנה"ס = הַיּוֹד מִצְרַיִמָּה
+ 7 לפרעה אמנחותפ' I = יציאת מצרים = (17 + 430) שנה = שנת 1519 לפנה"ס	=	1927 לפנה"ס = שנת 1927 לפנה"ס = שנת 6 לפרעה ח' חִיפָר
+ 406 שנה = הולדת דוד	=	1913 לפנה"ס = שנת 1913 לפנה"ס
וַיֵּאמֶר יְהוָה קוֹם מִשְׁחָהוּ כִּי-זָה הוּא וַיִּקַּח שְׂמוּאֵל אֶת-קַרְנֵי הַשֶּׁמֶן וַיִּמְשַׁח אֹתוֹ בְּקֶרֶב אֶחָיו וַתִּצְלַח רֵיחַ-יְהוָה אֶל-דָּוִד מֵהַיּוֹם הַהוּא וַיִּמְעַלְהוּ... (שמואל א' טו' 12-13) = דוד בן 27 = שנת 1086 לפנה"ס	=	1526 לפנה"ס = שנת 1526 לפנה"ס
שאוּל 2 שנה = (שמואל א' יג' 1)		
דוד 40 שנה		
שלמה 40 שנה = בניין המקדש = שנה 44 לְבֵית דָּוִד		
רחבעם 17 שנה		
אבים 3 שנה		
אסא 41 שנה		
יהושפט 25 שנה		
יהורם 8 שנה		
אחזיה 1 שנה		
+ 6 שנה = עתליה		
יהואש 40 שנה		
אמציהו 29 שנה		
עוזיהו 52 שנה = אָנֹךְ הִרְעֵשׂ = שנה 14 לעוזיהו = 29 לירבעם בן-יואש		
יותם 16 שנה		
אחז 16 שנה		
חזקיהו 29 שנה		
מנשה 55 שנה		
אמון 2 שנה		
יאשיהו 18 שנה		
= שנה 18 ליאשיהו = שנת 646 לפנה"ס = (מלכים ב' כב' 8) = וַיֵּאמֶר חֲלֻקְיָהוּ הַכֹּהֵן הַגָּדוֹל עַל-שֵׁפָן הַסּוֹפֵר סֵפֶר הַתּוֹרָה מִצְאָתִי בְּבֵית יְהוָה...	=	440 שנה +
+ 35 שנה = שנת 611 לפנה"ס = חורבן המקדש יסוד אבן השתייה = יסוד כספת אֶבֶן בַּחֵן לשימור לוחות הברית		
+ 2559 שנה = שנת 1948 = 15 מאי נולדה מדינת ישראל = ה' בחודש אייר		
+ 38 שנה = שנת 1986** = הופעת השביט האלי י"ג בחודש אדר = מדינת ישראל נולדה בקצב		
דורות כוכב יַעֲקֹב (האלי) = 38 שנה דוֹר = (דברים ב' 14) = שלשים וְשִׁמְנָה שָׁנָה--עַד-תָּם כָּל-הַדּוֹר...		
= שנת 1994 = כִּי יִהְיֶה שְׁלוֹם וְאַמַּת בְּיָמַי = יֵשֶׁר מַעְגַּל		2640 שנה +
= שנת 2020 = לְמָה יְהוָה תַּעֲמֵד בְּרַחֵק הוּן מִגַּפְת "שֶׁעַר קָטָב" קוֹרוֹנָה בְּעוֹלָמוֹ...		26 + שנה

(לרבע מעגל)

להלן, פענוח מדידת אצבעות במעגל:

$$6 = NQ \text{ אצבעות}$$

והלא: $22NQ = \text{מעגל} = \text{חוט} = 132 = \text{אצבעות} = \text{ישר} = \text{ריבוע} = \text{שימור כמות}$

והלא: $7NQ = 2 = \text{ראדיאנים} = 42 = \text{אצבעות} = \text{קוטר} = 2PC = \text{שימור כמות}$

והלא: $15NQ = 90 = \text{אצבעות} = \text{קשת} = \text{ישר} = \text{שימור כמות}$

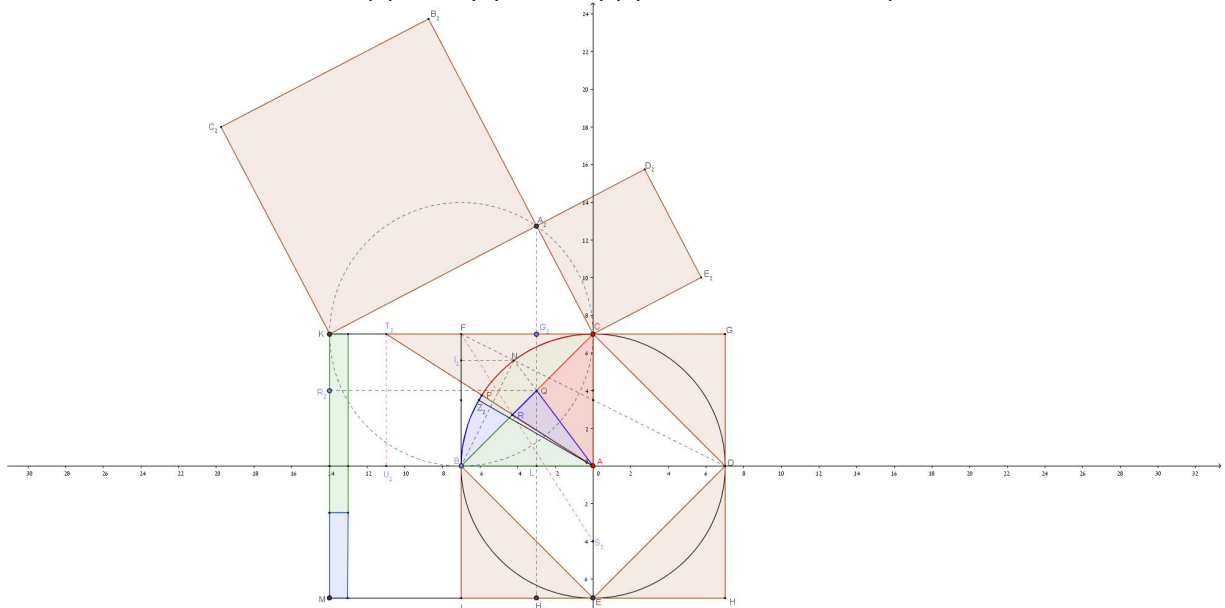

ובמעגל תרי-עשר גורות $2r\pi$ - אחת לאחת $= 1/132 = [1/11 - 1/12] = \text{החלק ה-12 של גורת עשתי-עשר שונה לחלק ה-11 של גורת תרי-עשר}$ ואכן קשת $2r\pi/132 = \text{אצבע}$.

וכן, בתרבוץ ישר מעגל $= 6$ אמות $= 132 = \text{אצבעות}$ ואכן היקף משושה חסום $= 126 = \text{אצבעות}$ והקוטר $42 = \text{אצבעות}$.
ואכן אמת, היחס בין היקף לקוטר $= 3 = \pi = 126/42 = \text{במשושה באצבעות}$.

כלומר: 6 אמות = היקף = מעגל = חוט $= 132 = \text{אצבעות}$ ולכן, אמה $= 22 = \text{אצבעות}$.

והלא: $6 = NQ = \text{אצבעות} = 1/7$ הקוטר והלא: $22NQ = \text{מעגל} = \text{חוט} = 132 = \text{אצבעות} = \text{ישר}$.
ואכן נודע כי: $132/42 = \pi = 22/7 = \text{במעגל}$.

$$22/7 = 440/140$$

וכן: $11 = KG_2 = H_2Q = CT_2$ (י"א) $= 33 = \text{אצבעות} = 2r\pi/4 = r\pi/2$.

וכן: $\pi/2 = \text{Tan Radian} = CT_2/CA = 11/7$ בתחום משלש $ACT_2 = 1/4$ עיגול = שימור הכמות

לסיכום הפענוח: [אל-ישר] = [22+15] = [ישראל] משמר תיעוד למסר היסטורי המתאר את ירידת יעקב למצרים, בכתובת שיוחסה ליוסף "צפנת פענח" ותוארכה לשנת 6 למלכות

פרעה ח' - חיפר, בציוור הקיר במקדש קבר הנסיך חנום חותפ' II.



וּבִיד הָאֵישׁ קִנָּה הַמְדָּה
שֵׁשׁ-אַמּוֹת בְּאַמָּה וְטַפַּח... (יחזקאל מ' 5)

וְאִכֵּן קִשְׁתׁ 2rπ/132 = אֶצְבָּע = שִׁמּוֹר כְּמוֹת = יָשָׁר

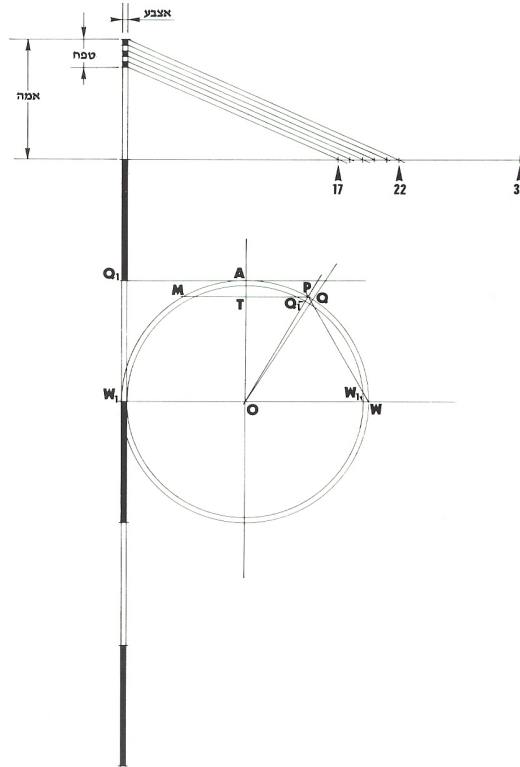

הבניה הגאומטרית ל-"קנה המדה המעגלי" = "סרגל"
 נתון: $\overline{OW} = \overline{WP} = \overline{WQ} = \overline{W_1Q_1} = \overline{OA} = \overline{W_1Q_1}$
 $22[\widehat{PQ}] = \widehat{PW}$
 $6[\widehat{W_1Q_1}] = 6$ אורכו של הקף פנים הטבעת = $6[\widehat{W_1Q_1}]$
 "קנה המדה" = 6 אמות = 132 אצבעות
 1 אמה = $\overline{W_1Q_1} = \overline{WQ_1} = \overline{OA} = 22$ אצבעות
 1 טפח = 5 אצבעות
 אצבע = $[\widehat{W_1Q_1}]/22$
 ספר יחזקאל פרק מ' - 5

כלומר,

שִׁמּוֹר כְּמוֹת = 6 אַמּוֹת = הֵיקָף = מַעְגַל = חוּט = 132 אֶצְבָּעוֹת = יָשָׁר
וְלִכֵּן, אַמָּה = 22 אֶצְבָּעוֹת

וַיֹּאמֶר אֱלֹהִים יִקּוּוּ הַמַּיִם... (בראשית א' 9)

וְשִׁמְתִי מִשְׁפָּט לְקוּ... (ישעיה כח' 17) = וְקוּ

שְׁלֵשִׁים בְּאַמָּה יָסַב אֶתֹּסָבִיב... (מלכים א' 23)

אם-כן, מדידת משפט הקו חופפת בין מעגל לישר כאשר 22 אצבעות בְּאַמָּה
 ואכן, נמדד קוטר הים = 220 אצבעות = 10 אמות = קוטר ים הנחושת
 ועובי דופן הים = טפח = 5 אצבעות מכאן = טפח = 5 אצבעות לכאן
 ויהיה קוטר לקו המים = 210 אצבעות

ויהיה משפט קו המים = 30 אמות = קו היקף המים = שימור כמות: 660 אצבעות = $210 \times 22/7$
 ומשפט עובי הקו = 0 = נקודת חיתוך = נקודת ניתוק לשימור כמות המובנה במבנה התרבווע.

וַיַּעַשׂ אֶת-הַיָּם מוֹצֵק עֶשֶׂר בָּאֲמָה מִשְׁפָּתוֹ עַד-שְׁפָתוֹ
עַל סָבִיב וְחָמֵשׁ בָּאֲמָה קוֹמָתוֹ
וְקוֹ שְׁלֹשִׁים בָּאֲמָה יָסֹב אֹתוֹ סָבִיב... (מלכים א' ז' 23)

וַעֲבִיּוֹ טַפַּח... = (מלכים א' ז' 26) = טַפַּח = מְדָה = 5 אֶצְבָּעוֹת

כלומר, משפט הקו מחייב שימור כמות וזה מתקיים
כאשר נמדד היחס בין מעגל לקטרו – כמובנה במבנה
התרבוע: 22/7. מדידה באמצעות יחס אחר, גדול או
קטן מזה 22/7, תפר את קיום שימור הכמות ואז
הקוטר לא יהיה חסום במעגל.

הַעֲמֵד הָאֶחָד

וְחוּט שְׁתֵּים-עֶשְׂרֵה אֲמָה יִסְבְּנוּ

וַעֲבִיּוֹ אַרְבַּע אֶצְבָּעוֹת נְבוּב... (ירמיה נב' 21)

ולפחות 2640 שנה נעלם דבר: שימור כמות = חוט = קו

אֵין-אֵמֶר וְאֵין דְּבָרִים

בְּלִי נִשְׁמַע קוֹלָם

בְּכָל-הָאָרֶץ יֵצֵא קוֹם

וּבְקִצָּה תִּבַּל מְלִיָּהֶם... (תהילים יט' 4-5)

"כמו שחושבים הסכלים"

ציטוט מדברי הרמב"ם שצינו בחגיגות "יום הפאי היהודי" וכפי
שפורסמו כחדשות באתר אוניברסיטת בר-אילן מטעמה של
המחלקה למתמטיקה. תאריך: 2016-06-27 שעה: 9:06

...מתברר שכבר הרמב"ם עמד על ייחודיותו של
הפאי. פרופ' מרצבך מצטט מהרמב"ם בפירושו
למשניות במסכת עירובין (פרק א משנה ה), על
ערכו של המספר פאי:

"צריך אתה לדעת שיחס קוטר העיגול להיקפו
בלתי ידוע, ואי אפשר לדבר עליו לעולם בדיוק, ואין
זה חסרון ידיעה מצדנו כמו שחושבים הסכלים,
אלא שדבר זה מצד טבעו בלתי נודע ואין
במציאותו שייודע. אבל אפשר לשער בקירוב."

מדברים אלה עולה שהרמב"ם ידע או לפחות
הרגיש כי המספר פאי הוא מספר אי-רציונאלי
(עובדה זו מעניינת במיוחד כיוון שהרמב"ם כתב
את זה לפני כ- 800 שנה, כלומר 600 שנה לפני
שהדבר הוכח מתמטית!)

לספרות שבפיתוח פאי יש תכונות ומבנים מעניינים
ביותר, למשל עד היום אין אנו יודעים אם כל
מחרוזת סופית של מספרים נמצאת באיזה שהוא
מקום בפיתוח של פאי" אומר פרופ' מרצבך.